



Anwendungsbereiche

Range of application

Injektionsankerbohrungen
Injection anchor drillings

Überlagerungsbohrungen
Overburden drillings

Hochdruckinjektionsbohrungen
High pressure injection drilling systems

Sondier- und Drehbohrungen
Exploratory and rotary drillings

Anker- und Sprenglochbohrungen
Anchor and blast hole drillings

➔ Anbau Bohreinheiten ➔ Baggeranbau
➔ Drilling unit attachments ➔ Excavator attachment

Das Modell überzeugt durch folgende Eigenschaften:

- Leichte, kompakte Modularbauweise mit DUO-Connect-Schnittstelle zum flexiblen Anbau von Schreitfuß oder Schreitlöffel
- Größtmöglich dimensioniertes Tiltmodul mit 180° Schwenkwinkel
- Rollovergetriebe für eine 360°-Rotation des Bohrturms
- Durch die enorme Beweglichkeit sind Bohrpositionen in nahezu allen erdenklichen Lagen zu erreichen
- TeleskopBohrTurm „TBT 35“ mit speziell entwickelter AKU-A-Lafette für höhere Drehmomentaufnahme
- Vielfältige Ausstattungsmöglichkeiten zur optimalen Anpassung an das gewünschte Bohrverfahren
- Einfache und schnelle Umrüstung des Bohrverfahrens durch abgestimmte Modulbauweise
- Übersichtliche und ergonomische Funkfernsteuerung mit 3,5"-Farbdisplay und Proportionaltechnik
- Erfüllt Sicherheitsanforderungen nach Bohrgerätenorm EN16228

The model stands out with the following characteristics:

- Light, compact modular design with DUO-Connect-interface for flexible adaption with walking excavator outrigger or bucket
- Ample dimensioned tilt module with 180° angle of rotation
- Rollover gear for 360° rotation of the tower
- Thanks to the enormous mobility, drilling positions in almost all conceivable locations can be reached
- Telescopic drilling tower "TBT 35" with special designed AKU-A-mast for higher torque
- A wide range of equipment for optimal adaption to the desired drilling method
- Easy and fast changeover of the drilling method due to modular construction
- Clear and ergonomic remote control with 3,5" colour display and proportional technology
- Meets the safety requirements according drilling and foundation equipment EN16228

2 Schreitbaggeranbau SA 2500-1 Walking excavator attachment

Technische Daten

Technical data

Empfohlene Gewichtsklasse des Trägergeräts Recommended weight class of carrier	10 – 14 t
Bohrlafettentyp* // Mast type*	AKU – A26
Gesamtvorschub // Total feed	V1 + V2 3.500 mm
Vorschub // Feed	V1 2600 mm
Vorschub // Feed	V2 900 mm
Gesamtlänge // Total length	L min 3.540 mm
Gesamtlänge // Total length	L max 4.440 mm
Komplettverschiebung // Displacement	A 500 mm
Klemmzange** // Clamping device**	Y 250 mm
Gewicht*** // Weight***	1.600 kg
Max. Vorschubkraft @180 bar // Max. feed force @180 bar	20.800 N
Max. Rückzugkraft @180 bar // Max. retraction force @180 bar	28.050 N
Rollover // Rollover	360°
Tilt // Tilt	180°
Max. Betriebsdruck // Max. operating pressure	200 bar
Ölbedarf ca. // Oil requirement approx.	90 – 160 l/min

* Weitere Bohrlafettenlängen auf Anfrage // More drilling mast lengths on request

** Abhängig vom Zangentyp // Depends on type of clamping device

*** Ohne Bohrantrieb und ohne Klemmvorrichtung // Without drilling drive and clamping device

Zubehör

Accessories

- Hydraulikhämmer
Hydraulic hammers
- Drehmotoren
Rotary heads
- Hydraulische Schmierpumpen/-verteiler
Hydraulic lubricating feed mechanisms
- Hydraulische Klemmvorrichtungen
Hydraulic clamping devices
- Proportionales Safety-Lock Luftventil
Proportional safety lock air valve
- Verschiedene Baggerhalterungen
Various excavator brackets
- Staubabsaugung
Dust exhaust

Technische Daten ohne Berücksichtigung des Wirkungsgrades. Irrtum und Änderungen vorbehalten. // Technical data without consideration of efficiency. Subject to errors and changes.

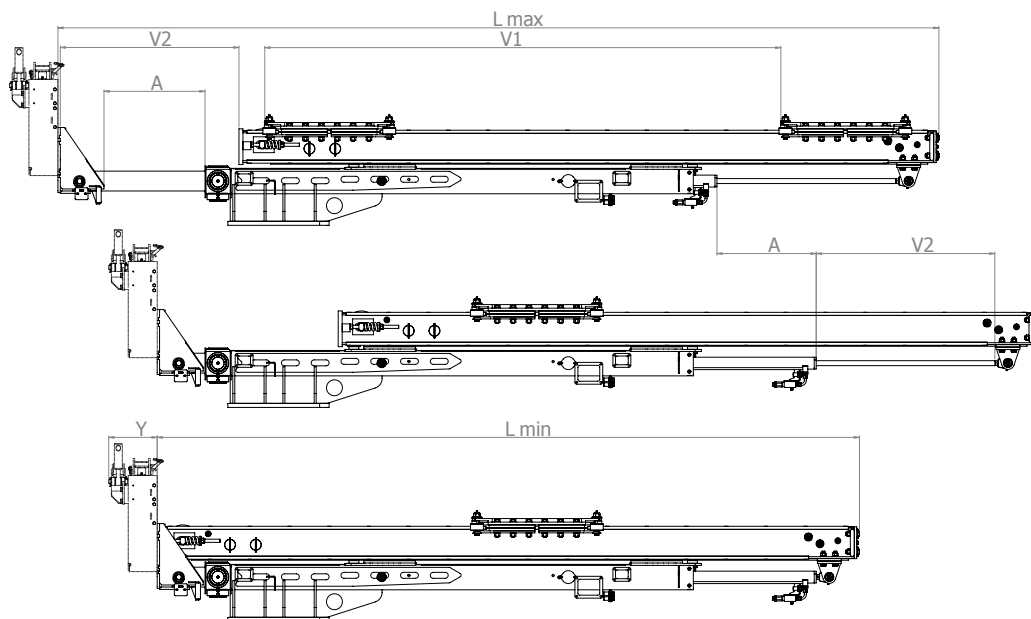

Der TeleskopBohrTurm besteht aus einem verschiebbaren Haltebalken, einem Verschiebezylinder (V2), einer Aluminium-Bohrlafette mit integriertem Vorschubzylinder (V1) und einem Gleitsattel. Durch den Verschiebezylinder (V2) wird die Gesamtvorschublänge erhöht (V1+V2). Die Komplettverschiebung des Bohrturms (A) ermöglicht eine komfortable und einfache Ausrichtung der Bohrposition.

The telescopic drilling tower consists of a slidable mounting beam, moving cylinder (V2), aluminium drilling mast with integrated feed cylinder (V1) and a sliding saddle. By means of the moving cylinder (V2) the total feed length is increased (V1 + V2). The displacement of the total tower (A) enables comfortable and easy adjusting of the drilling tower.