



Anwendungsbereiche

Range of application

Injektionsankerbohrungen
Injection anchor drillings

Überlagerungsbohrungen
Overburden drillings

Hochdruckinjektionsbohrungen
High pressure injection drilling systems

Sondier- und Drehbohrungen
Exploratory and rotary drillings

Anker- und Sprenglochbohrungen
Anchor and blast hole drillings

➔ Anbau Bohreinheiten ➔ Baggeranbau
➔ Drilling unit attachments ➔ Excavator attachment

Das Modell überzeugt durch folgende Eigenschaften:

- Leichte, kompakte Modularbauweise mit integriertem Schreitfuß aus hochfestem Feinkornstahl
- Kräftiger Neigezylinder zur vertikalen und horizontalen Ausrichtung des Bohrturms
- Rolloverdrehkranz für eine 360°-Rotation des Bohrturms
- Durch die enorme Beweglichkeit sind Bohrpositionen in nahezu allen erdenklichen Lagen zu erreichen
- TeleskopBohrTurm „TBT 35“ mit AKU-D-Lafette für höchste Drehmomente und Vorschubkräfte
- Vielfältige Ausstattungsmöglichkeiten zur optimalen Anpassung an das gewünschte Bohrverfahren
- Einfache und schnelle Umrüstung des Bohrverfahrens durch abgestimmte Modulbauweise
- Übersichtliche und ergonomische Funkfernsteuerung mit 3,5"-Farbdisplay und Proportionaltechnik
- Erfüllt Sicherheitsanforderungen nach Bohrgerätenorm EN16228

The model stands out with the following characteristics:

- Light, compact modular design with integrated walking outrigger of high-strength fine-grain steel
- Strong tilt cylinder for vertical and horizontal positioning of the drilling tower
- Rollover gear for 360° rotation of the tower
- Thanks to the enormous mobility, drilling positions in almost all conceivable locations can be reached
- Telescopic drilling tower "TBT 35" with AKU-D-mast for highest torque and feed forces
- A wide range of equipment for optimal adaption to the desired drilling method
- Easy and fast changeover of the drilling method due to modular construction
- Clear and ergonomic remote control with 3,5" colour display and proportional technology
- Meets the safety requirements according drilling and foundation equipment EN16228

Anbaugerät SA/BA 3100

Attachment

Technische Daten

Technical data

Empfohlene Gewichtsklasse des Trägergeräts Recommended weight class of carrier		12 – 25 t
Bohrlafettentyp* // Mast type*		AKU – D25
Vorschub // Feed	V1	2.500 mm
Vorschub // Feed	V2	1.000 mm
Gesamtvorschub // Total feed	V1 + V2	3.500 mm
Gesamtlänge // Total length	Lmin	3.640 mm
Gesamtlänge // Total length	Lmax	5.140 mm
Komplettverschiebung // Displacement	A	500 mm
Gewicht** // Weight**		2.170 kg
Max. Vorschubkraft @ 180 bar // Max. feed force @ 180 bar		33.500 N
Max. Rückzugkraft @ 180 bar // Max. retraction force @ 180 bar		45.250 N
Rollover // Rollover		360°
Neigezylinder // Tilt cylinder		95°
max. Betriebsdruck // Max. operating pressure		200 bar
Ölbedarf ca. // Oil requirement approx.		120 – 240 l/min

* Weitere Bohrlafettenlängen auf Anfrage * More drilling mast lengths on request

** Ohne Bohrantrieb und ohne Klemmvorrichtung ** Without drilling drive and clamping device

Zubehör

Accessories

- Hydraulikhämmer
Hydraulic hammers
- Drehmotoren
Rotary heads
- Hydraulische Schmierpumpen/-verteiler
Hydraulic lubricating feed mechanisms
- Hydraulische Klemmvorrichtungen
Hydraulic clamping devices
- Elektrohydraulische Drehdurchführung
Electro hydraulic multiport swivel
- Proportionales Safety-Lock Luftventil
Proportional safety lock air valve
- Verschiedene Baggerhalterungen
Various excavator brackets
- Staubabsaugung
Dust exhaust

Technische Daten ohne Berücksichtigung des Wirkungsgrades. Irrtum und Änderungen vorbehalten. // Technical data without consideration of efficiency. Subject to errors and changes.

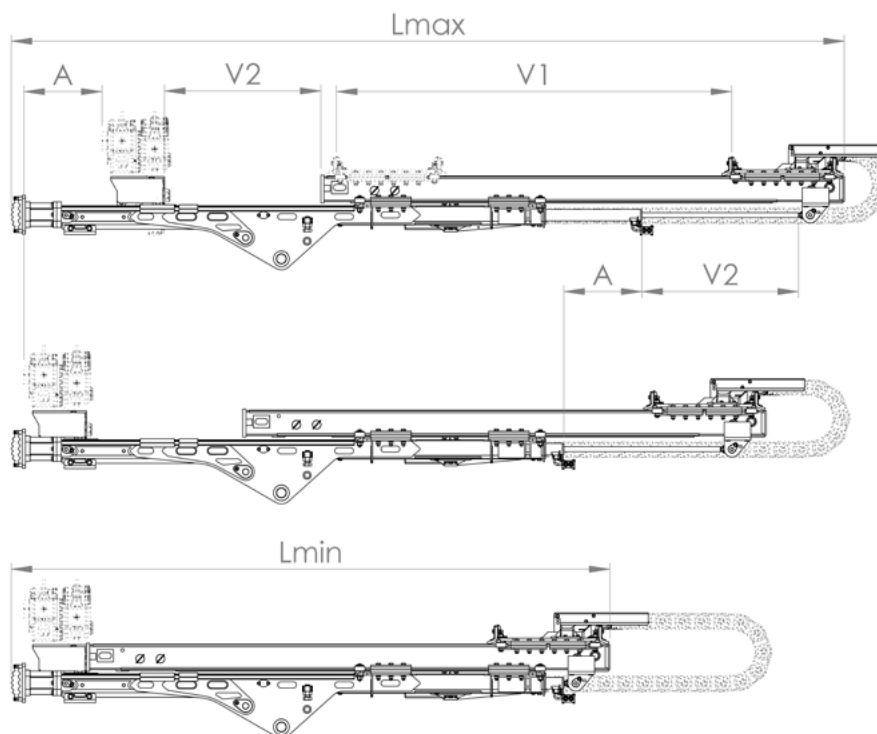

Der TeleskopBohrTurm besteht aus einem Haltebalken mit Schreitfuß, einem Verschiebezylinder (V2), einer Aluminium-Bohrlafette mit integriertem Vorschubzylinder (V1) und einem Gleitsattel. Durch den Verschiebezylinder (V2) wird die Gesamtvorschublänge erhöht (V1 + V2). Die Komplettverschiebung des Bohrturms (A) ermöglicht eine komfortable und einfache Ausrichtung der Bohrposition.

The telescopic drilling tower consists of a mounting beam with outrigger, moving cylinder (V2), aluminium drilling mast with integrated feed cylinder (V1) and a sliding saddle. By means of the moving cylinder (V2) the total feed length is increased (V1 + V2). The displacement of the total tower (A) enables comfortable and easy adjusting of the drilling tower.