

Anwendungsbereiche

Range of application

Injektionsankerbohrungen
Injection anchor drillings

Ankerbohrungen
Anchor drillings

Felsnägel
Rock nails

Sprenghochbohrungen
Blast hole drillings

➔ Zubehör ➔ teleDRILL

➔ Accessories ➔ teleDRILL

Das Modell überzeugt durch folgende Eigenschaften:

- Zweistufiger Teleskop, mit geschütztem, innenliegenden Teleskopzylinder
- Innenliegende Hydraulikleitungen zur optimalen Energieversorgung
- Speziell für Bohrapplikationen entwickelte, torsionsstabile Teleskoprohre
- Einzigartige teleDRILL Kinematik für berg- und talseitige Bohrungen
- Automatische Feder-Schlauchtrommel zur störungsfreien Stromversorgung
- Bedienung serienmäßig mit Funkfernbedienung FFS400
- Erfüllt Sicherheitsanforderungen nach Bohrgerätenorm EN16228

The model stands out with the following characteristics:

- Two stage telescope extension with well protected, internal feed cylinder
- Inside the telescope installed hydraulic lines for the supply of the drill
- Torsion resistant telescope tubes, spezial designed for drilling applications
- Unique teleDRILL kinematics for uphill and downhill drilling positions
- Automatic sprig hose drum, for electrical power supply
- Standard control with radio remote control FFS400
- Meets the safety requirements according drilling and foundation equipment EN16228



Drilling tower

Technische Daten

Technical data

Empfohlene Gewichtsklasse des Trägergeräts Recommended weight class of carrier		25 – 30 t
Bohrlafettentyp // Mast type		ecoDRILL
Vorschublänge*** // Feed***	V1	3.500 mm
Verschiebung // Displacement	V2	800 mm
Gesamtlänge* // Total length*	L	5.150 mm
Teleskop eingefahren / ausgefahren Telescope retracted / extended	A / A1	3.560 / 7.260 mm
Lafette schwenken // Mast swing	B	+90°/-30°
Drehachse Rollover // Rotation axis rollover	C	360°
Bohrachse Abstand // Drill axis distance	D	810 mm
Überstand Lafette // Drill overlap	D1	2.240 mm
Klemmzange // Clamping device	Y1	170 mm
Klemme gesamt* // Clamp total*	Y2	305 mm
Gewicht, ca.** // Weight approx.**		1.750 kg
Max. Vorschubkraft @ 180 bar // Max. feed force @ 180 bar		15.000 N
Max. Rückzugkraft @ 180 bar // Max. retraction force @ 180 bar		15.000 N
Max. Betriebsdruck // Max. operating pressure		200 bar
Hydraulikkreis 1, bohren // 1st Hydraulic circuit, drilling		50 - 120 l/min
Hydraulikkreis 2, teleskop // 2nd Hydraulic circuit, telescope		20 - 40 l/min

* Weitere Bohrlafettenlängen auf Anfrage // More drilling mast lengths on request

** Ohne Bohrantrieb und ohne Klemmvorrichtung // Without drilling drive and clamping device

*** Abhängig vom Bohrantrieb // Depends on drilling drive

Zubehör

Accessories

- Bohrantriebe
Drilling drives
- Bohrausrüstung
Drilling equipment
- Hydraulische Klemmvorrichtungen
Hydraulic clamping device
- Verschiedene Baggerhalterungen
Various excavator brackets
- Staubabsaugungshaube
Dust extraction hood
- Lünettenführung
Drill rod guidance
- Transportgestell
Transport rack

Technische Daten ohne Berücksichtigung des Wirkungsgrades. Irrtum und Änderungen vorbehalten. // Technical data without consideration of efficiency. Subject to errors and changes.

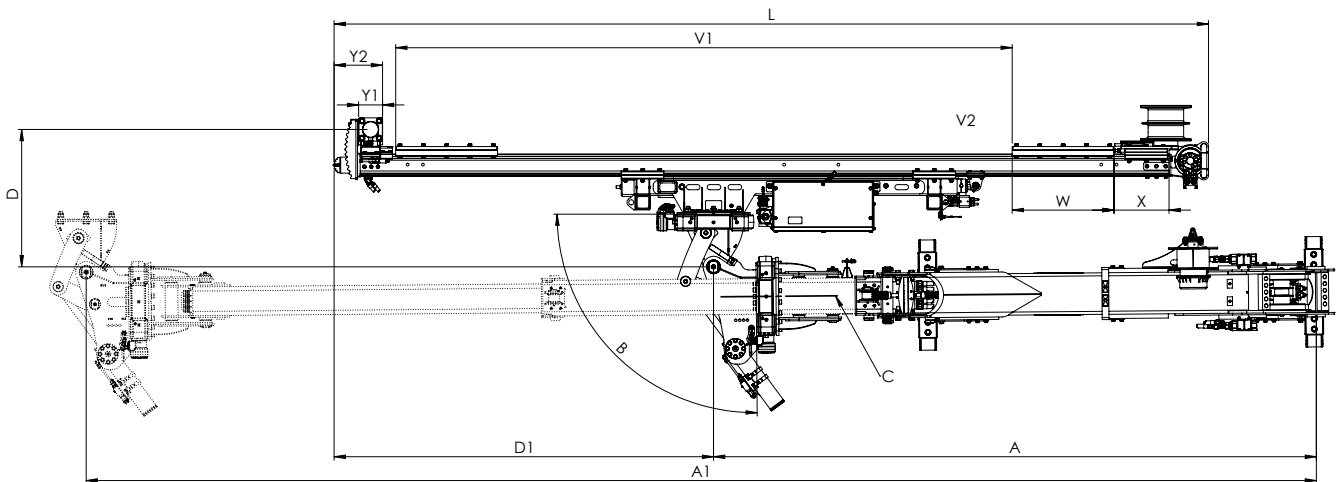

Der Inverkehrbringer der Gesamtmaschine ist für die Normkonforme Standsicherheit der Gesamtmaschine, sowie für die Einhaltung aller weiteren sicherheitsrelevanten Vorschriften, bzw. den bestimmungsgemäßen Gebrauch verantwortlich. // The user/distributor is responsible for the conformance of the dynamic stability of the total machine, as well as for all further safety regulations and the specified use of the unit.

Der Bohrturm besteht aus einem Haltebalken, einem Verschiebezylinder (V2), einer Aluminium-Bohrlafette mit Vorschubmotor (V1) und einem Gleitsattel. Durch den Verschiebezylinder (V2) wird die Lafette auf dem Haltebalken verschoben. Die 360°-Rotation des Bohrturms (C) ermöglicht eine komfortable und einfache Ausrichtung der Bohrposition.

The drilling tower consists of a mounting beam, moving cylinder (V2), aluminium drilling mast with feed motor (V1) and a sliding saddle. The moving cylinder (V2) enables the shifting of the drilling mast on the beam. The 360°-rotation of the drilling tower (C) enables comfortable and easy adjusting of the drilling position.