

Gestängegreifer GGx21-H (Hydraulik) Drill rod gripper (hydraulic)

MORATH®

Anwendungsbereiche DE

Range of application EN

Bestücken von Bohrgeräten mit:
Equipping drilling rods for:

Selbstbohrankern
Self-drilling anchors

Imlochbohrgestängen
Down-the-hole hammer tubes

Futter- und Überlagerungsbohrgestängen
Overbouden drilling tubes

➔ Zubehör ➔ Gestängegreifer
➔ Accessories ➔ Drill rod gripper



Das Modell überzeugt durch folgende Eigenschaften:

- Einzigartige Funktionalität und Beweglichkeit mit integriertem 360° Rollover
- Intuitive und präzise Ansteuerung durch das empfohlene "DirectDrive" - Control System (BB5010)
- Zwei zentrale Drehgelenke zum Neigen und Drehen des Greifers
- Geeignet für seitlich - geneigte und auskragende über Kopf Bohrungen
- Flexibles Aufnehmen von liegenden oder stehenden Bohrgestängen
- Mechanisch synchronisierte Greiferzangen mit Sicherheitsventilen in kompakter Bauweise
- Standardmäßig mit zwei einzeln ansteuerbaren Greiferzangen
- Robuste Konstruktion

The model stands out with the following characteristics:

- Unique flexibility and functionality due to integrated 360° Rollover
- Instinctive and precise operation through the recommended "DirectDrive" control system (BB5010)
- Two hydraulic swivels for the gripper tilting and rotating
- Capable for inclined and even overhead drills
- Easy to pick up horizontal as well as vertical stored drilling tubes or anchors
- Mechanical synchronized grippers with safety lock valves and compact design
- Delivery with two stand-alone controlled grippers, as standard
- Robust design

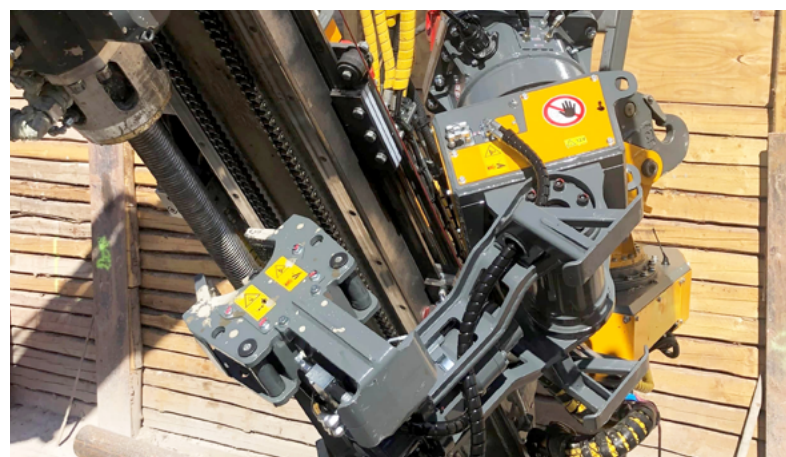
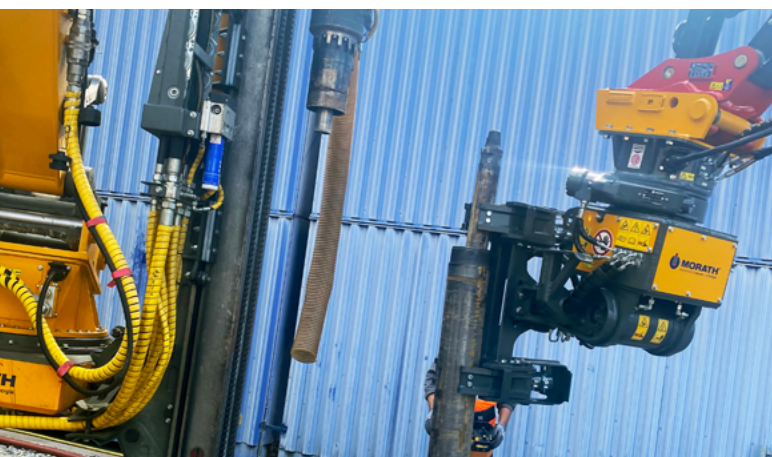

Gestängegreifer GGx21-H (Hydraulik)

Drill rod gripper (hydraulic)

Durch die besondere Kinematik des Morath-Gestängegreifers GGx21-H ist es möglich, sämtliche Bestückungspositionen zu erreichen. Hieraus resultiert ein sehr breites Einsatzspektrum und somit eine hohe Auslastung. Als Trägergerät eignet sich beispielsweise der Bohrbagger BB5010.

Due to the kinematics of the drill rod gripper GGx21-H it is possible to reach various drilling positions. This results in a large operating spectrum and a high workload. The drill rod gripper is suitable for a carrier unit like the Morath BB5010 drilling excavator.

Zubehör
Accessories

- Bohrbagger BB5010
Drilling excavator BB5010
- Spannbackensatz
Clamping jaw unit

* Ohne Baggerhalterung. Ohne 3. Greifer.
* Without excavator bracket. Without 3rd gripper.

Technische Daten ohne Berücksichtigung
des Wirkungsgrades. Irrtum und Änderungen vorbehalten.

Technical data without consideration of efficiency.
Subject to errors and changes.

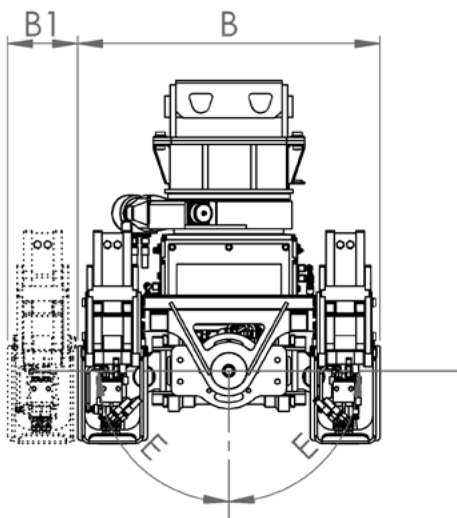
Technische Daten
Technical data

Allgemein // General	GG221	GG321
Anzahl Greiferzangen Number of grippers	2	3

Max. Gestängegewicht Max. Rod weight	150 kg	
---	--------	--

Max. Gestängelänge Max. rod length	2.000 mm	3.000 mm
---------------------------------------	----------	----------

Max. Ankerlänge Max. anchor length	3.000 mm	
---------------------------------------	----------	--

Hydraulik Hydraulic system	GG221	GG321
Max. Betriebsdruck Max. operating pressure	220 bar	
Ölbedarf ca. Oil requirement approx.	20-50 l/min	

Elektronik Electrical System	GG221	GG321
Systemspannung Operating voltage	12 V	

Abmessungen Dimensions	GG221	GG321
A	1.050 mm	
B	840 mm	
B1	—	200 mm
C	1010 mm	
D	± 90°	
E	± 90°	
F	360°	
G	Ø50 - Ø210 mm	
Gesamtgewicht* Total weight*	460 kg	510 kg

